

# Produktblad

## Duo DCR-F



Matavfallsavskiljare och fettavskiljare  
För fristående installation inomhus  
Tillverkad och godkänd enligt EN-1825-1  
Tillverkad av 100% polyeten

**lipidus** 

Duo DCR-F är en del av Lipidus produktsortiment..

**RENSA** | [www.rensa.se](http://www.rensa.se)  
08-541 303 60 | Ritar slingan 14, Täby

Duo DCR-F Produktblad 2019-04-09



## Beskrivning

Lipidus Duo DCR-F är ett system bestående av matavfallsavskiljare samt fettavskiljare.

De kan kopplas samman för gemensamt flöde från matavfallskvarnar och spillvatten från köksutrymmen (enligt bilden ovan) eller med separerade flöden.

De är avsedda för fristående frostfri installation inomhus.

Systemet levereras med två stycken lukttäta lättviktslock.

Levereras som tillval med förmonterade tömningsrör (Ø 75 mm).

## Vi kan leverera följande tillbehör:

- Tömnings-skåp lågbyggande
- Tömnings-skåp dn 75
- Inbyggt renspolningssystem
- Högnivåalarm
- Tömningslarm
- Tömningsmodul inkl. pump och styrs-kåp
- Återfyllningsmodul inkl. magnetventil och styrs-kåp
- Tömningsventiler

Flödestestade med godkända resultat av Dansk Teknologiskt Institut.

## Modellspecifikationer

Artikelnummer	DCR-F-0202	DCR-F-0304	DCR-F-0405	DCR-F-0507	DCR-F-0710
<b>Matavfallsavskiljare</b>					
Volym matavfall (liter)	650	865	1170	1450	2030
Torrsvikt (kg)	69	87	120	135	181
Nominell storlek	NS 2	NS 4	NS 5,5	NS 7	NS 10
<b>Fettavskiljare</b>					
Total volym (liter)	600	800	1100	1350	1900
Slamfång, volym (liter)	200	400	550	700	1000
Fettutrymme, volym (liter)	100	160	210	280	400
Avskilt vatten, volym (liter)	400	400	500	650	900
Torrsvikt (kg)	69	87	120	135	181
Nominell storlek	NS 2	NS 4	NS 5,5	NS 7	NS 10

## Dimensioner

(Alla mått i mm)

Artikelnummer		DCR-F-0202	DCR-F-0304	DCR-F-0405	DCR-F-0507	DCR-F-0710
L1	Total längd	3722	4428	3722	4538	5898
L	Längd	3362	4122	3368	4178	5538
B	Bredd	680	680	940	940	940
H	Höjd	1480	1480	1705	1705	1705
h1	Inloppsror, höjd till vattengång	1125	1125	1325	1325	1325
h2	Utloppsror, höjd till vattengång	985	985	1185	1185	1185
d1/d2	Inlopp/utlopp yttre diameter	110	110	160	160	160
d3	Tömningsror, yttre diameter	75	75	75	75	75

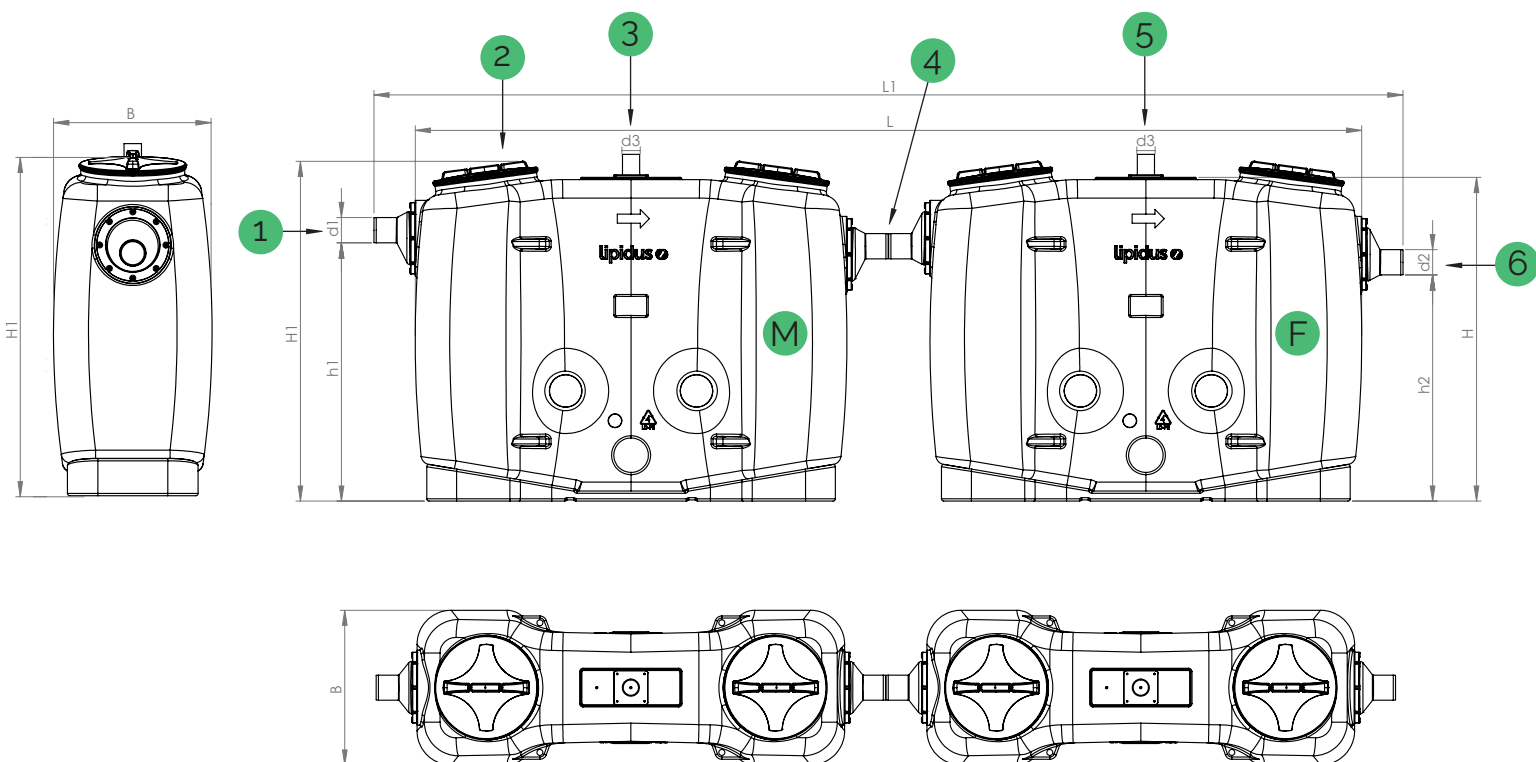

### Gemensamt inlopp - Rak montering

- 1 Gemensamt inlopp
- 2 Service/Inspektionslock
- 3 Tömning matavfall (fast tömningsledning)
- 4 Kopplingsmuff
- 5 Tömning fettavskiljare/slamfång (fast tömningsledning)
- 6 Utlopp

**M** Matavfallsavskiljare  
**F** Fettavskiljare